

PLUS KONTAKT

F 301 M

NÁŘEZOVÝ STROJ



F 301 M

NÁŘEZOVÝ STROJ

- do provozu se střední zátěží
- vestavěné brusné zařízení
- bezpečnostní mikropsínač na krytu nože
- tělo stroje zhotoveno z hygienicky nezávadné eloxované hliníkové slitiny
- snadná čistitelnost a údržba, vozík i kryt nože lze jednoduše demontovat
- ochranný plexištít na přítlačné patce vozíku zaručuje bezpečnost obsluhy
- šikmo uložený nůž
- převod drážkovaným řemenem

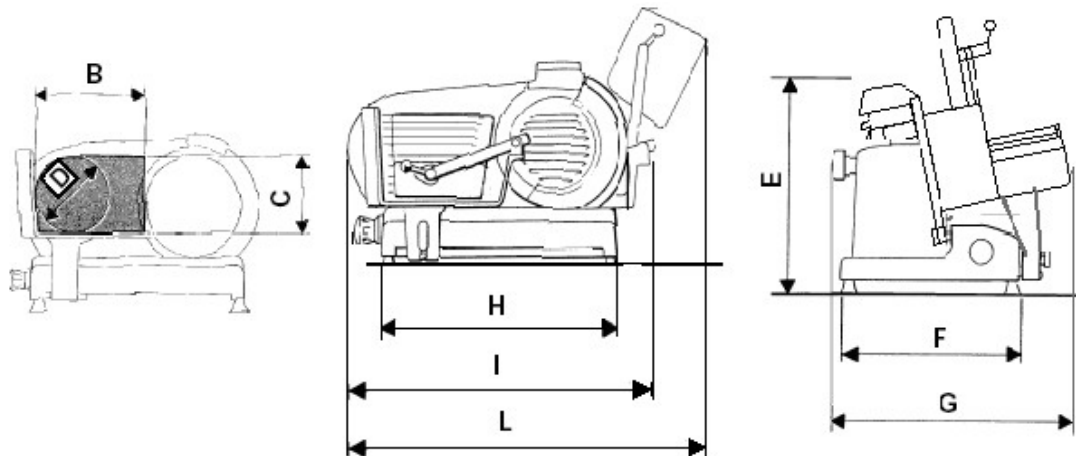

| Rozměry (mm) | | | | | | | | |
|--------------|-----|-----|-----|---|-----|---|-----|---|
| B | C | D | E | F | G | H | I | L |
| 240 | 210 | 210 | 445 | | 500 | | 655 | |

| | |
|-------------------------|-------------|
| Průměr nože | 300mm |
| Maximální tloušťka řezu | 15mm |
| Příkon motoru | 220W / 230V |
| Hmotnost stroje | 15kg |